

Asennus ja käynnistys F1, T1, F2 ja F3

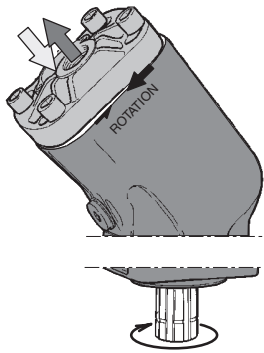

Vastapäivään pyörivä.

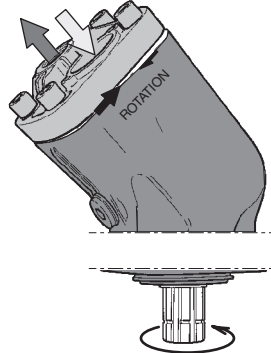

Myötäpäivään pyörivä.

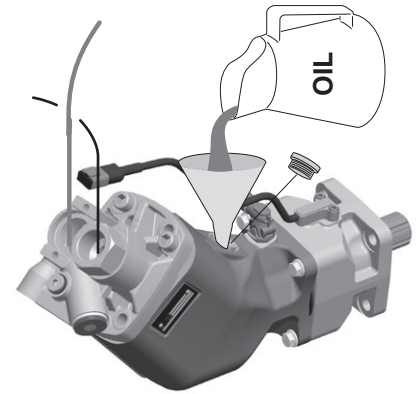

Hydrauliöljy on täytettävä ennen käynnistystä.

Pyörimissuunta

Yllä oleviin kuviin on merkitty öljyn virtaussuunnat myötä- ja vastapäivään pyörivissä pumppuissa.

Pyörimissuuntaa voidaan vaihtaa (esim. myötäpäivään pyörivästä vastapäivään pyöriväksi) kääntämällä liitäntäpäätä.

Irrota neljä kuusiokoloruuvia ja kierrä liitäntäpäätä noin puoli kierrosta; varmista, että kosketus rummun pesään säilyy koko ajan.

Asenna kuusiokoloruuvit ja kiristä momenttiin 80 – 100 Nm.

Asennus

Varmista, ettei pumpun painosta riippuvaa suurinta sallittua taivutusmomenttia ylitetä. (Eri pumppukokojen arvioidut painopistekohdat on esitetty piirustuksissa.)

Sivun 73 kuvassa esitetään kaksi erilaista tapaa asentaa hammaspyörä pumpun akselille. Normaalisti pumpun akseliura sopii suoraan voiman ulosottoon.

HUOM:

Laakerien mahdollisimman pitkän käyttöiän takaamiseksi pumppu on asennettava voiman ulosottoon sivulla 76 annettujen tietojen mukaisesti.

Viskositeetti

Suosittelut viskositeetti:
20 – 30 mm²/s (cSt).

Viskositeettirajat käytön aikana:

- Min 10 mm²/s; maks. 400 mm²/s.
- Käynnistys maks. 4000 mm²/s.

Nesteet

Sivulla 4 annetut pumppujen käyttöarvot ovat voimassa vain käytettäessä korkealaatuista, mineraaliöljypohjaista öljyä. Suositeltavia hydraulinesteitä ovat HLP (DIN 51524) sekä biologisesti hajoavat nesteet, kuten luonnon- ja synteettiset esterit ja polyalfaolefiinit. Käytä nestettä, joka täyttää jonkin seuraavista ruotsalaisista standardeista:

- SS 15 54 34
- SMR 1996-2.

Pyydä lisätietoja Parker Hannifinilta.

Huom:

- ATF (automaattivaihteisto-öljy) ja tyyppin CD API-moottoriöljyjä voidaan myös käyttää.
- Tiivisteet ovat nitrilikumia; varmista, että valittu neste soveltuu tälle materiaalille.

Hydrauliöljyn lämpötila

Pääkierto: Maks. 75 °C.

Vuotolinja

pumppuissa ei tarvita vuotoletkua säiliöön; pumppuissa on sisäinen vuotoöljyliitäntä.

Asennettaessa moottorivoimanottoon suosittelemme vuotolinja kytkemistä vapaakiertoventtiiliin.

Suodatus

Öljyn puhtauden on oltava ISO-standardin 4406, koodi 20/18/13, mukainen.

pumppujen pisimmän mahdollisen käyttöiän saavuttamiseksi suositellaan, että suodatus on vähintään 10 µm (abs.).

Käynnistys

Tarkasta ennen suositellun hydrauliöljyn täyttämistä, että koko hydrauli-järjestelmä on puhdas.

Myös pumppu on täytettävä (väh. 50 %) ennen käynnistystä, sillä ylivuotovirtaus ei riitä voitelemaan tyhjää pumppua.

HUOM

- Imuliitännän on aina oltava paineliitännän yläpuolella, kun pumppu asennetaan säiliön öljytason yläpuolelle.
- Käytön aikana on varmistettava, että pumppu on aina vähintään puolillaan öljyä.

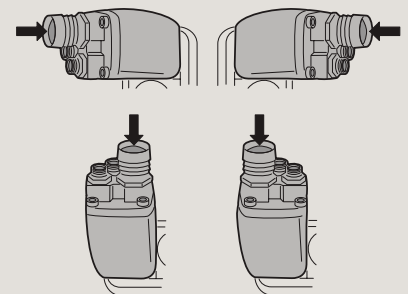

Jos pumpun valvonta-aukosta tulee öljyä;

- Pysäytä järjestelmä heti.
- Selvitä vuodon syy.
- Vaihda vioittuneet osat.
- Varmista, että olet korjannut ongelman syyn pelkän oireen sijaan.

Parker ei ole vastuussa voimanottoon, moottoriin ja vaihteistoon aiheutuneista vaurioista, jotka aiheutuvat hydraulijärjestelmän puutteellisesta kunnossapidosta.

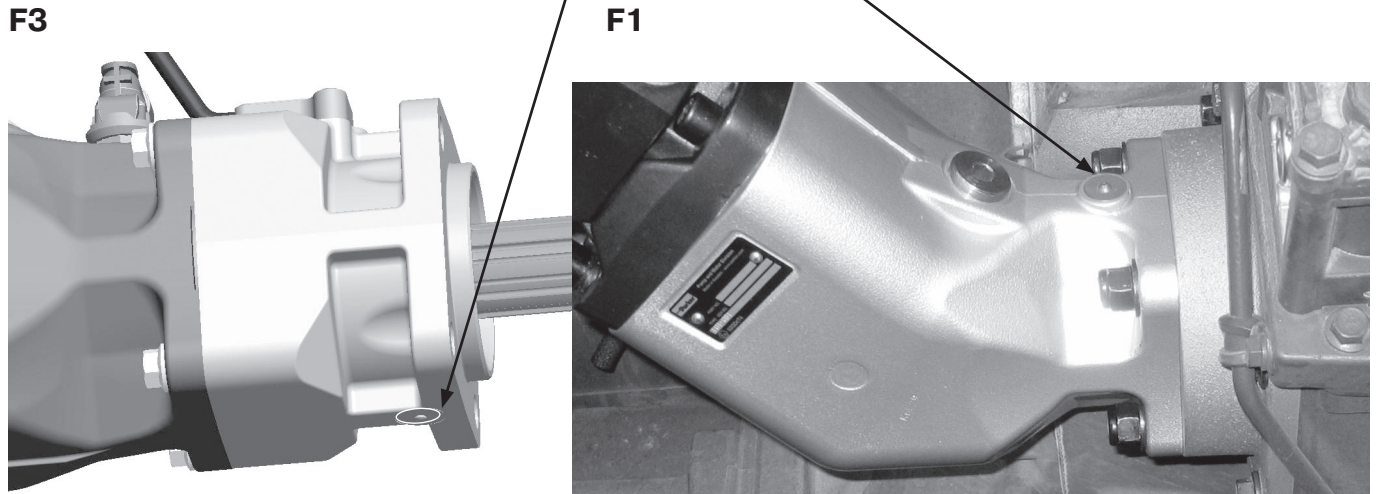

Laakerien käyttöikä

Alla olevan kuvan 1 mukaisesti asennetun pumpun laakerit kestävät lyhimpään.

Pisin laakerien käyttöikä saavutetaan, kun pumppu asennetaan kuvan 3 mukaisesti.

Parker Hannifin auttaa laskemaan laakerien käyttöiän erikoissovelluksessa.

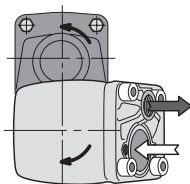

Vastapäivään pyörivä

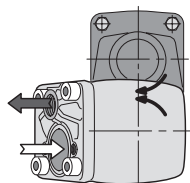

Myötäpäivään pyörivä

Kuva 1.

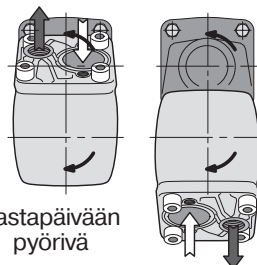

Vastapäivään pyörivä

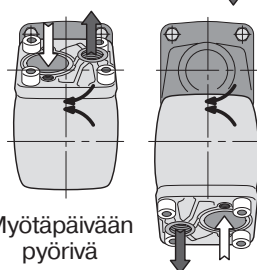

Myötäpäivään pyörivä

Kuva 2.

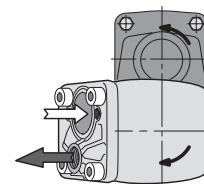

Vastapäivään pyörivä

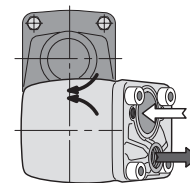

Myötäpäivään pyörivä

Kuva 3.



VAROITUS – KÄYTTÄJÄN VASTUU

VIKA TAI VÄÄRIN VALITTU TUOTE TAI TUOTTEEN VÄÄRÄÄNLAINEN KÄYTTÖ KUVATTUNA TÄSSÄ DOKUMENTISSA TAI VASTAAVIEN TUOTTEIDEN OSALTA VOI AIHEUTTAA HENKILÖN KUOLEMAN, HENKILÖVAHINGON JA VAURIOITA OMAISUUDELLE.

Tämä asiakirja ja muut tiedot Parker-Hannifin Corporation:ilta, sen tytäryhtiöiltä ja Valtuutetuilta jälleenmyyjiltä tarjoavat tuote- tai järjestelmävaihtoehtoja lisätutkimuksia varten käyttäjiltä, joilla on teknistä asiantuntemusta. Käyttäjä on oman analyysinsä ja testauksensa kautta yksin vastuussa lopullisen valinnan tekemisestä järjestelmän ja komponenttien osalta ja hänen vastuullaan on varmistaa, että sovelluksen kaikki suorituskyky-, kestävyys-, huolto-, turvallisuus- ja varoitusvaatimukset täyttyvät.

Käyttäjän on analysoitava kaikki sovelluksen näkökohdat, noudatettava sovellettavia alan standardeja ja noudattaa voimassa olevan tuoteluettelon ja kaikkien muiden Parkerin tai sen tytäryhtiöiden tai valtuutettujen jälleenmyyjien toimittamien dokumenttien tietoja koskien tuotetta.

Siltä osin kuin Parker tai sen tytäryhtiöt tai valtuutetut jälleenmyyjät toimittavat komponentteja tai Järjestelmävaihtoehtoja, jotka perustuvat käyttäjän toimittamiin tietoihin tai spesifikaatioihin, käyttäjä on vastuussa sen määrittämiseksi, että kyseiset tiedot ja tekniset lähtötiedot ovat sopivia ja riittäviä kaikkiin sovelluksiin ja kohtuudella ennakoi osien tai järjestelmien käyttöä.

Tarjouspyynnöt

Ota yhteyttä paikalliseen Parkerin edustajaan saadaksesi yksityiskohtaisemman tarjouksen.